

# PATS CHRYSLER

Copyright © 2006, FORTIN AUTO RADIO INC. ALL RIGHTS RESERVED

INSTALLATION GUIDE  
Made in Canada - Rev.F - 30 / 10 / 2008  
Web site: <http://www.ifar.ca>

## TRANSPONDER BYPASS MODULE FOR CHRYSLER & DODGE



Chrysler / Dodge equipped with Transponder Immobilizer SENTRY®

### WIRING / CONNECTION GUIDE

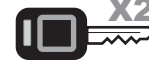
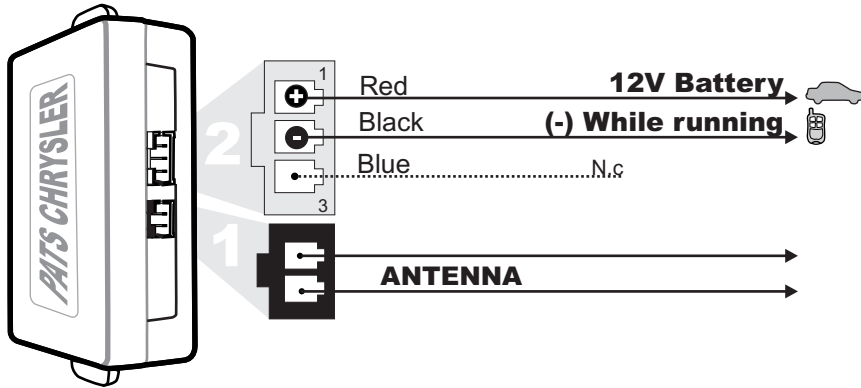

Two (2) functional keys required. Keep the keys separate while programming.



Each step must be completed in the indicated delay, otherwise the PATS Kit will not be programmed therefore it is necessary to restart the procedure.

**Note :** You can program the module only one time.

**IMPORTANT :** Once the PATS CHRYSLER is programmed, it can't be programmed or used on any other vehicle.

- Connect wire to vehicle
- Connect wire to Remote-Starter/Alarm
- OUTPUT
- INPUT

**WARNING :** Do not attempt to start the vehicle with an unprogrammed PATS more than 4 times or the vehicle may lock itself for several hours. After each failed start, start the vehicle once with a valid key.

START HERE

### INSTALLATION AND PROGRAMMING INSTRUCTIONS

**1** **Connector 1 (Black):** Make 3 to 4 loose loops in front of the ignition barrel. (Behind the plastic cover) (Secure the wire with tie-wrap.)

**2** **Connector 2 (White):** Connect the red wire to 12V constant. Connect the black wire to "Ground out when running".

**3** **#1** Insert the first key into the ignition switch and turn the **Ignition ON** for **5 seconds**.

**4** **#1** Turn the key **OFF** and remove the first key.

**5** **#2** Insert the second key and turn the **ignition ON** for **15 seconds**.

**6** **#2** After **10 seconds**, a chime will sound and the **SECURITY** light will begin to flash. Turn the **ignition OFF** and remove the second key.

You have **60 seconds** to complete the following procedure

**7** Place the PATS CHRYSLER module near the front of the ignition barrel for the following steps.

**8** With jumper wires, power up all the ignition wires.

**8** After **10 seconds**, a chime will sound. The **SECURITY** light will stop flashing.

### SECURITY

**The PATS CHRYSLER is now programmed.**

### VEHICLE FIT GUIDE

VEHICLES	YEARS OF VEHICLE COMPATIBILITY									
	1997	1998	1999	2000	2001	2002	2003	2004	2005	2006
<b>Chrysler</b>										
300M		•	•	•	•	•	•	•		
Cirrus			•	•	•	•	•	•		
Concorde		•	•	•	•	•	•	•		
LHS	•	•	•	•	•	•	•	•		
PT Cruiser		•	•	•	•	•	•	•	•	
Sebring Conv.		•	•	•	•	•	•	•	•	•
Sebring Sedan				•	•	•	•	•	•	•
Town and Country				•	•	•	•	•	•	•
<b>Dodge</b>										
Caravan					•	•	•	•		
Dakota					•	•	•	•		
Durango					•	•	•	•		
Intrepid		•	•	•	•	•	•	•		
Neon					•	•	•	•	•	•

VEHICLES	YEARS OF VEHICLE COMPATIBILITY									
	1998	1999	2000	2001	2002	2003	2004	2005	2006	
RAM			•	•	•	•	•	•	•	•
SRT10										•
SRT4										•
Stratus		•	•	•	•	•	•	•	•	•
SX										•
<b>Jeep</b>										
Cherokee	•	•	•	•	•	•	•	•	•	•
Grand Cherokee	•	•	•	•	•	•	•	•	•	•
Liberty										•
TJ	•	•	•	•	•	•	•	•	•	•
Wrangler	•	•	•	•	•	•	•	•	•	•
<b>Plymouth</b>										
Breeze			•							

### TECHNICAL SUPPORT / INFORMATION

Neither the manufacturer or distributor of this module is responsible of damages of any kind indirectly or directly caused by this module, except for the replacement of this module in case of manufacturing defects. This module must be installed by qualified technician. This instruction guide may change without notice. Visit [www.ifar.ca](http://www.ifar.ca) to get latest version.



**Technical support:**  
TEL: 514-255-HELP (4357)  
FAX: 514-255-1367  
Web: [www.ifar.ca](http://www.ifar.ca)

## MODULE DE CONTOURNEMENT DE TRANSPONDEUR POUR CHRYSLER & DODGE



Chrysler / Dodge équipé d'un  
Transponder Immobilizer  
SENTRY®

### CÂBLAGE / GUIDE DE CONNEXION

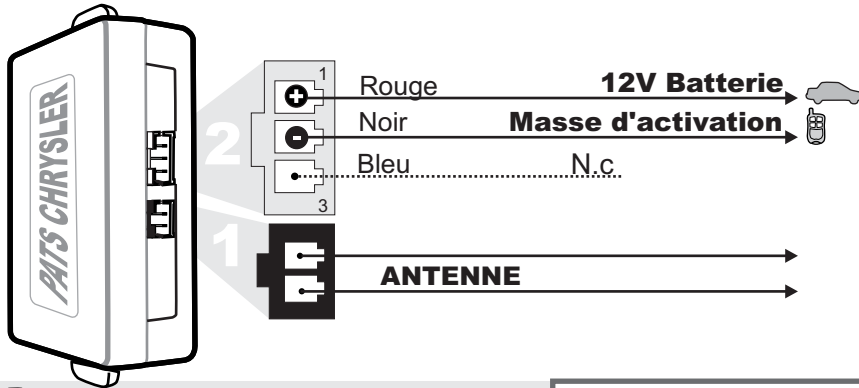

Deux (2) clés fonctionnelles sont nécessaires.  
Gardez les clés séparées l'une de l'autre pendant la procédure de programmation.



Chaque étape doit être complétée dans le délai indiqué, sans quoi le PATS Kit ne sera pas programmé et il sera nécessaire de recommencer.

**Note :** Vous pouvez programmer le module qu'une seule fois.

**IMPORTANT :** Une fois la puce du PATS programmé, elle ne peut être programmé ou utilisé sur un autre véhicule.

Branchement du filage au véhicule.  
 Branchement du filage au démarreur à distance/Alarme

○ SORTIE  
● ENTRÉE

**ATTENTION :** Ne pas tenter de démarrer le véhicule plus de 4 fois consécutif avec un PATS non programmé. Sans quoi le véhicule ne sera plus en mesure de démarrer pour plusieurs heures. Après chaque tentative de démarrage avec un PATS non programmé redémarrez le véhicule avec une clé valide pour remettre à zéro.

Commencez ici

### INSTALLATION ET INSTRUCTIONS DE PROGRAMMATION

1

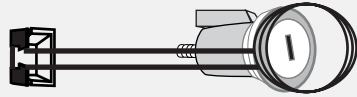

**Connecteur 1 (Noir):**  
Faire 3 à 4 larges tours devant le barillet d'ignition pour un fonctionnement optimal. (Derrière le couvert en plastique) (Sécurisez avec une attache)

2



**Connecteur 2 (Blanc):**  
• Branchez le fil rouge à la batterie.  
• Branchez le fil noir à "out when running (-)" du démarreur à distance.

3



Introduisez l'une des deux clés dans le contact et placez-la à la **position ON pendant 5 secondes.**

4



Coupez le contact et retirez la clé.

5



Introduisez l'autre clé fonctionnelle dans le contact et **placez-la à ON pendant 15 secondes.**

6



Dès que le témoin SECURITY commence à clignoter et qu'une tonalité se fait entendre (environ 10 secondes après avoir mis la clé à ON), coupez le contact et retirez la clé.

7

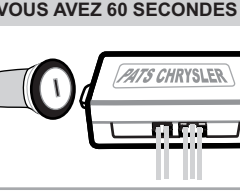

Placez le PATS CHRYSLER vers le devant du barillet de l'auto pour l'étape suivante.

8

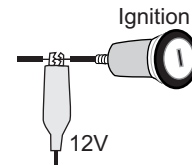

À l'aide d'un fil, vous devez alimenter l'ignition manuellement.

Le témoin SECURITY clignotera jusqu'à ce que la tonalité se fasse entendre.  
Le témoin devrait allumer, pendant environ 3 secondes, puis s'éteindre.  
**Le PATS CHRYSLER est programmé.**

**SECURITY**

### GUIDE DES VEHICULES

VÉHICULES	COMPATIBILITÉ DES ANNÉES DU VÉHICULE									
	1997	1998	1999	2000	2001	2002	2003	2004	2005	2006
<b>Chrysler</b>										
300M		•	•	•	•	•	•	•		
Cirrus				•	•	•	•	•		
Concorde				•	•	•	•	•		
LHS	•	•	•	•	•	•	•	•		
PT Cruiser				•	•	•	•	•	•	
Sebring Conv.				•	•	•	•	•	•	•
Sebring Sedan				•	•	•	•	•	•	•
Town and Country				•	•	•	•	•		
<b>Dodge</b>										
Caravan					•	•	•	•		
Dakota					•	•	•	•		
Durango					•	•	•	•		
Intrepid		•	•	•	•	•	•	•		
Neon				•	•	•	•	•	•	

VÉHICULES	COMPATIBILITÉ DES ANNÉES DU VÉHICULE									
	1998	1999	2000	2001	2002	2003	2004	2005	2006	
<b>RAM</b>										
SRT10										
SRT4										
Stratus										
SX										
<b>Jeep</b>										
Cherokee										
Grand Cherokee										
Liberty										
TJ										
Wrangler										
<b>Plymouth</b>										
Breeze										

### INFORMATIONS / SUPPORT TECHNIQUE

Ni le fabricant, ni le distributeur ne se considèrent responsables des dommages causés ou ayant pu être causés, indirectement ou directement, par ce module, excepté le remplacement de ce module en cas de défectuosité de fabrication. Ce module doit être installé par un technicien qualifié. Ce guide d'instruction peut faire l'objet de changement sans préavis. Consultez le [www.ifar.ca](http://www.ifar.ca) pour voir la plus récente version.



**Support Technique:**  
TEL: 514-255-HELP (4357)  
FAX: 514-255-1367  
Web: [www.ifar.ca](http://www.ifar.ca)